

Technical Notice

INSTALLATION INSTRUCTIONS - HEATER 99425

ATTENTION: Installing our product won't be possible if the following instructions are not applied correctly.

1. Make sure that you have all the components in the box: Heater, plastic cover, 4 screws and the heater core replacement guide. (picture A)
2. Before starting, please read carefully the heater core replacement guide.
3. Set aside all the components installed on the air conditioning unit area (HVAC) to be cut (electrical cables and engine identified with arrows. (picture B).
4. Cut the heater core opening by following the groove thread. (pictures C and D)
5. Remove the defective heater core from the casing.
6. Install the new heater core in the casing.
7. Place the plastic cover supplied with the heater core on the air conditioning unit (HVAC) to close the casing and screw it in place using the 4 screws provided.
8. Reinstall the components (cables and engine) on the cover as shown picture E.

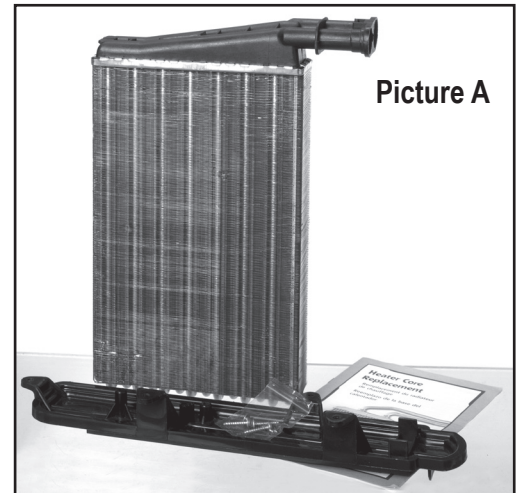

Picture A

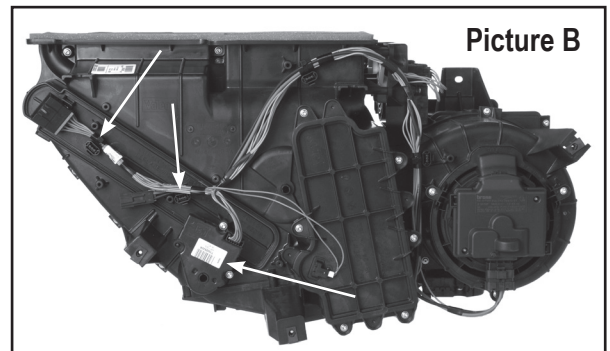

Picture B

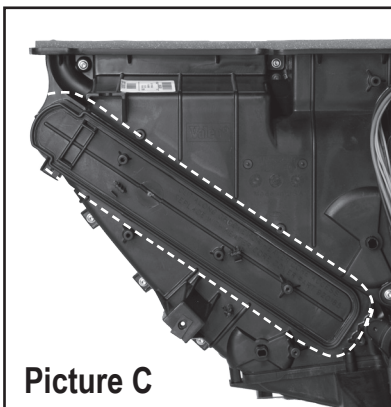

Picture C

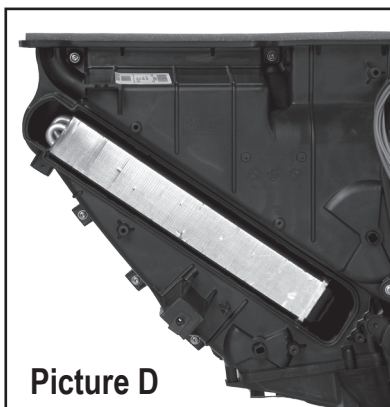

Picture D

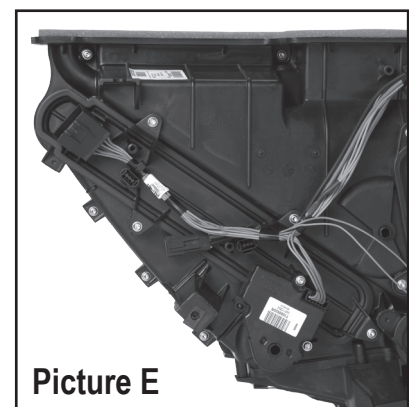

Picture E



Note Technique / Nota Tecnica

Instructions d'installation de la chaufferette 99425 Instrucciones de instalación de el calentador de 99425

ATTENTION : L'installation de notre produit ne sera pas possible si les instructions suivantes ne sont pas appliquées correctement.

1. Assurez-vous d'avoir toutes les composantes dans la boîte : chaufferette, couvercle de plastique, 4 vis ainsi que le guide de remplacement du radiateur de chauffage (photo A).
2. Avant de commencer, veuillez lire attentivement le guide de remplacement du radiateur de chauffage.
3. Retirer toutes les composantes de l'unité de climatisation (HVAC) installées sur la section du boîtier qui sera coupé (câblage électrique et moteur identifiés par des flèches (photo B).
4. Découper l'ouverture d'accès au boîtier du radiateur de chauffage en suivant le long de la rainure (photos C et D).
5. Retirer le radiateur de chauffage défectueux du boîtier.
6. Insérer le nouveau radiateur de chauffage dans le boîtier.
7. Placer le couvercle fourni avec le radiateur de chauffage sur l'unité de climatisation (HVAC) pour refermer le boîtier et le fixer à l'aide des 4 vis fournies.
8. Replacer les composantes (câblage et moteur) sur le couvercle tel que montré sur la photo E.

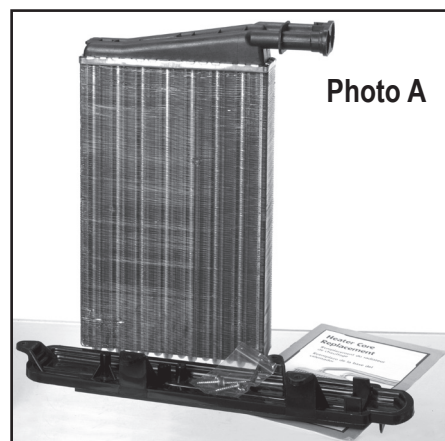

Photo A

PRECAUCIÓN : La instalación de nuestro producto no será posible si las siguientes instrucciones no se implementan correctamente.

1. Asegúrese de que todos los componentes se encuentran en la caja : calentador, tapa de plástico, cuatro (4) tornillos y la guía para reemplazar el radiador calefactor (foto A).
2. Antes de comenzar, lea con atención la guía para reemplazar el radiador calefactor.
3. Retire todos los componentes de la unidad de aire acondicionado (HVAC) instalados en la sección de la cubierta que va a ser cortada (el cableado eléctrico y el motor están identificados por flechas en la foto B).
4. Corte el área de acceso en la cobertura del radiador calefactor a lo largo de la ranura (foto C y D).
5. Retire el radiador calefactor defectuoso de su cobertura.
6. Introduzca el nuevo radiador calefactor dentro de la cobertura.
7. Coloque la tapa suministrada con el radiador calefactor en la unidad de aire acondicionado (HVAC) para después volver a cerrar la cubierta y fijarla con los 4 tornillos.
8. Reemplace los componentes (cableado y motor) de la tapa tal como se muestra en la foto E.

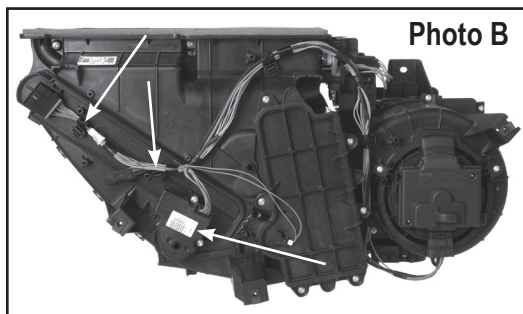

Photo B

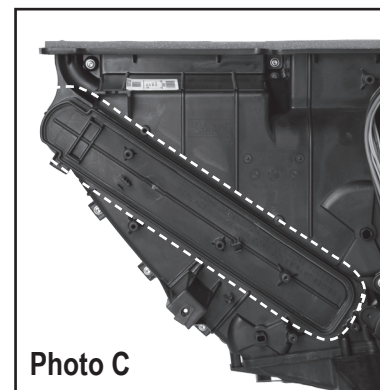

Photo C

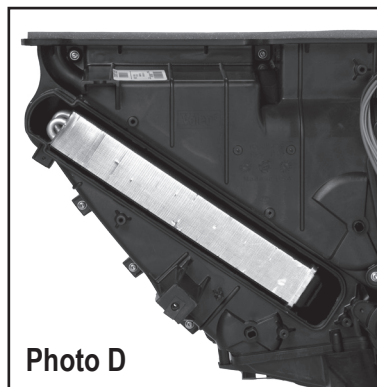

Photo D

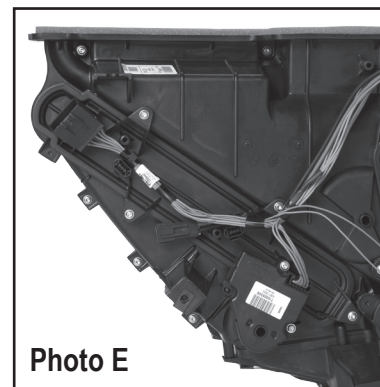

Photo E

